

VINPILOT[®]
AUTOMATICE SU BODEGA DE VINOS

CATÁLOGO DE PRODUCTOS



NO DEJAR NADA AL AZAR EN LA ELABORACIÓN DEL VINO.

Durante más de un cuarto de siglo, VinPilot® ha destacado por ofrecer soluciones innovadoras para un proceso de fermentación perfectamente regulado y sin preocupaciones. Confiando en VinPilot® para el control de la temperatura y el proceso, podrá concentrarse plenamente en sus vinos y obtener siempre lo mejor de sus uvas.

- ✓ **TODOS LOS PROCESOS BAJO CONTROL**
- ✓ **AUMENTAR Y ASEGURAR LA CALIDAD DEL VINO**
- ✓ **AHORRAR COSTES MEDIANTE LA AUTOMATIZACIÓN**
- ✓ **DURADERO Y FIABLE**



VINPILOT® PRO
CONTROL DE TEMPERATURA

PAGE 3



VINPILOT® SOFTWARE
SOFTWARE Y APLICACIÓN MÓVIL

PAGE 9



VINPILOT® BRUX
MEDIDOR DE AZÚCAR

PAGE 11



VINPILOT® OXY
MICRO- MACROOXIGENACIÓN

PAGE 12

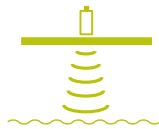

VINPILOT® RADAR
MEDICIÓN DEL NIVEL

PAGE 13



VINPILOT® P-SYNC
CONTROL DE LA PRESIÓN

PAGE 14



VINPILOT® ROTOCAP
MONTAJE

PAGE 15



VINPILOT® VENTURI
AIREACIÓN DEL VINO TINTO

PAGE 16



VINPILOT® PULSE-AIR
PULSO-AIRE (PNEUMATAGE)

PAGE 17



VINPILOT® DRYFOG
HUMIDIFICACIÓN DEL AIRE

PAGE 18



VINPILOT®
GESTIÓN DE LA ENERGÍA

**OBTENGA YA SU PRESUPUESTO
SIN COMPROMISO:
WWW.VINPILOT.COM**

CONTROL PRECISO DE LA TEMPERATURA

VINPILOT® PRO



Confíe en el sistema de control de fermentación más avanzado del mundo para una fermentación a temperatura controlada. Además del control de la temperatura, Vinpilot® también permite la automatización de todos los demás procesos cruciales de su bodega. Con un software de última generación y una electrónica fiable, fabricada en Alemania, está invirtiendo en un sistema moderno en el que puede confiar a largo plazo y seguir ampliando en el futuro.

- ✓ **SOFTWARE Y APLICACIÓN PARA TELÉFONOS INTELIGENTES**
- ✓ **TECNOLOGÍA DE ALTA CALIDAD - IMPERMEABLE**
- ✓ **SENCILLA INSTALACIÓN PLUG & PLAY**
- ✓ **5 AÑOS DE GARANTÍA**

VINPILOT® PRO

VINPILOT® PRO BUS STATION

(VPP_PRO)

PANTALLA REMOTA OPCIONAL **VINPILOT® PRO**

Con la pantalla remota opcional, tendrá aún más comodidad en su bodega. Además de controlar el sistema a través de su PC o smartphone, le ofrece la posibilidad de realizar cualquier ajuste de temperatura directamente en el depósito. Todos los parámetros importantes se muestran también en la pantalla.

- ✓ **VISUALIZACIÓN Y AJUSTE DE LA TEMPERATURA**
- ✓ **VISUALIZACIÓN DE LA POSICIÓN DE LA VÁLVULA**
- ✓ **VISUALIZACIÓN DEL PROGRESO DE LA FERMENTACIÓN**
- ✓ **VISUALIZACIÓN DEL NIVEL DE LLENADO**
- ✓ **VISUALIZACIÓN DE LA PRESIÓN**

OPTIONAL: REMOTE DISPLAY

VINPILOT® REMOTE

(VPP_RS)



DIAGRAMA DE INSTALACIÓN

VINPILOT® PRO

VinPilot® Pro funciona a través de un moderno sistema BUS. Un solo cable es suficiente para alimentar todos los controladores y establecer simultáneamente la conexión a la red y al software. Esto supone unos costes de instalación bajos para usted y es fácil ampliar el sistema.

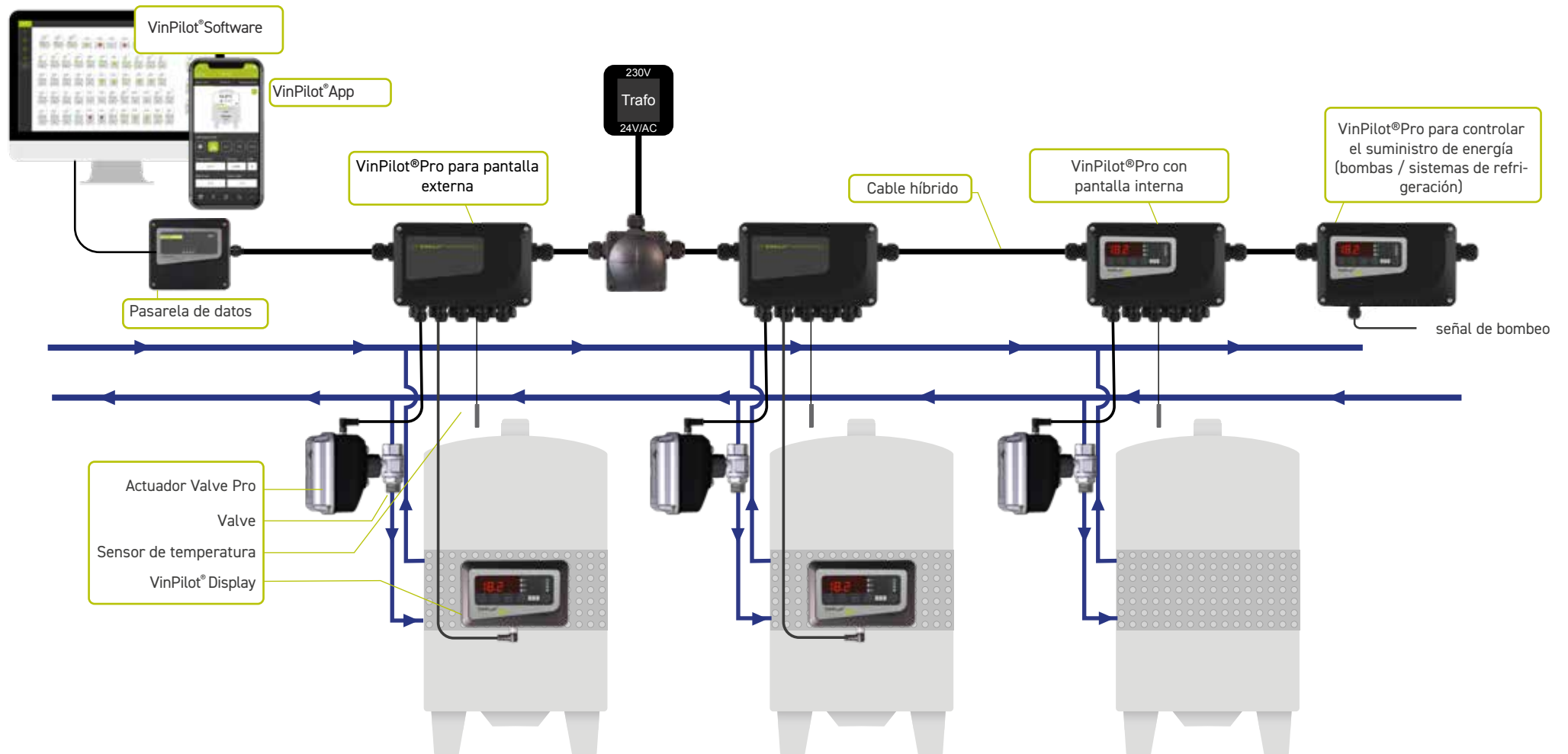

UN MULTITALENTO VINPILOT® PRO

VinPilot® Pro ofrece un control perfecto de la fermentación mediante una regulación de la temperatura absolutamente fiable y sienta las bases para otras opciones de automatización del proceso:

- + **REGULACIÓN DE LA TEMPERATURA EN FUNCIÓN DEL AVANCE DE LA FERMENTACIÓN**
en combinación con el VinPilot® Brix
- + **AUTOMATIZACIÓN DE LA FERMENTACIÓN DEL MOSTO**
en combinación con VinPilot® RotoCap resp. Pulse-Air
- + **DOSIFICACIÓN PRECISA DEL OXÍGENO**
en combinación con el dispositivo VinPilot® Oxy
- + **MONITORIZACIÓN DEL NIVEL DEL DEPÓSITO Y SISTEMA DE CONTROL**
en combinación con el sensor de radar VinPilot®
- + **SUPERVISIÓN Y CONTROL DE LA PRESIÓN**
en combinación con el sensor de presión VinPilot® P-Sync
- + **OPTIMIZACIÓN DE LA HUMEDAD DEL AIRE**
en combinación con nuestro VinPilot® Dryfog
- + **AJUSTE DE LA TEMPERATURA EN LA BODEGA DE BARRICAS Y BOTELLAS**



TECNOLOGÍA DE VÁLVULAS DE ALTA CALIDAD

VINPILOT® PRO

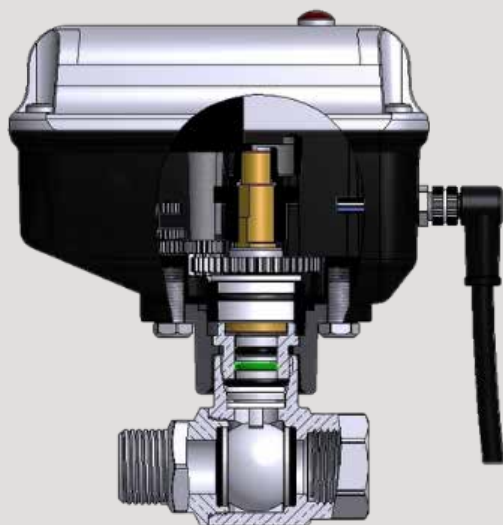

La válvula VinPilot® Valve Pro es una válvula de bola motorizada de alta calidad, totalmente estanca y absolutamente fiable. La última generación de motores de válvula VinPilot indica al controlador y al software si la válvula está abierta o cerrada.

- ✓ **SUPERVISIÓN Y RETROALIMENTACIÓN DE LA POSICIÓN DE LA VÁLVULA**
- ✓ **CARACA ESTANCA (CLASE DE PROTECCIÓN IP67)**
- ✓ **ENCHUFE + CABLE DE CONEXIÓN DE 8 M**
- ✓ **VÁLVULAS DE 2 Y 3 VÍAS PARA CONMUTACIÓN AUTOMÁTICA ENTRE CALEFACCIÓN Y REFRIGERACIÓN**

VINPILOT® VALVE PRO

2-WAY / 3-WAY

ACTUADOR DE LA VÁLVULA (MO_906PS-Set/MO_906P3S-Set)

VÁLVULA 1/2" (BV_MF15/BV_3MF15)

VÁLVULA 3/4" (BV_MF20/BV_3MF20)

VÁLVULA 1" (BV_MF25/BV_3MF25)

VÁLVULA 5/4" (BV_MF32/ NA)

TODA LA INFORMACION EN:
WWW.VINPILOT.COM/PRO



EN ACCIÓN EN LAS INSTALACIONES DE NUESTROS CLIENTES

VINPILOT® PRO



SOFTWARE PROFESIONAL DE VINIFICACIÓN

VINPILOT® SOFTWARE



Supervise y controle todos los procesos, desde la producción del vino hasta su embotellado, en cualquier momento y desde cualquier lugar, con el software y la aplicación VinPilot®.

- ✓ **PLENAMENTE INFORMADO EN TODO MOMENTO**
- ✓ **FÁCIL DE MANEJAR**
- ✓ **DOCUMENTACIÓN FLUIDA**
- ✓ **SISTEMA INTEGRADO DE GESTIÓN DE BODEGAS**

VINPILOT® SOFTWARE

UP TO 30 TANKS / 2 USERS	(VPP_SL2-30)
UP TO 60 TANKS / 3 USERS	(VPP_SL2-60)
UP TO 90 TANKS / 4 USERS	(VPP_SL2-90)
UP TO 120 TANKS / 5 USERS	(VPP_SL2-120)
>120 TANKS / 6 USERS	(VPP_SL2-X)

TODA LA INFORMACION EN:
WWW.VINPILOT.COM/SOFTWARE



VINPILOT® SOFTWARE

Con el software VinPilot®, siempre tendrá controlados todos los procesos importantes de su bodega y se le notificará automáticamente cualquier novedad importante.

+ CONTROLAR

Con el software VinPilot®, podrá controlar todos los procesos de la bodega, desde la temperatura de fermentación y los procesos del vino tinto hasta el aire acondicionado y la humidificación, ¡desde cualquier lugar!

+ CONTROL Y DOCUMENTACIÓN

Todos los procesos relevantes se controlan automáticamente y se registran de forma permanente. Las curvas de temperatura y fermentación pueden recuperarse en cualquier momento y utilizarse como ayuda para la toma de decisiones. Si surge algún imprevisto, se le notificará inmediatamente a través de la aplicación o por correo electrónico, para que pueda reaccionar con rapidez.

+ MANAGEMENT

También puede utilizar el software VinPilot® para documentar todos los tratamientos del vino, registrar las mezclas y los movimientos del vino, asignar órdenes de trabajo a empleados individuales, registrar análisis específicos de lotes y mucho más.



TODA LA INFORMACION EN:
WWW.VINPILOT.COM/SOFTWARE



SU SISTEMA PROFESIONAL DE GESTIÓN DE LA FERMENTACIÓN

VINPILOT® BRIX



¿Quiere saber siempre en qué fase de fermentación se encuentra su vino? ¿A qué velocidad está fermentando y ajustar automáticamente la temperatura de fermentación en consecuencia? Con el VinPilot® Brix, ya no dejará nada al azar. El VinPilot® Brix es un refractómetro digital instalado en su depósito que registra y controla la degradación del azúcar a lo largo de todo el proceso de fermentación.

- ✓ **CONTROL PERMANENTE DEL PROCESO DE FERMENTACIÓN**
- ✓ **AJUSTE DE LA TEMPERATURA EN FUNCIÓN DE LA FASE DE FERMENTACIÓN**
- ✓ **AUTOMATIZACIÓN DEL PROCESO SEGÚN EL CURSO DE LA FERMENTACIÓN**
- ✓ **ALARMA SI LA FERMENTACIÓN SE RALENTIZA**
- ✓ **FÁCIL INSTALACIÓN MEDIANTE LA CONEXIÓN DEL DEPÓSITO NW50**

VINPILOT® BRIX

VINPILOT® BRIX

(VPP_Brix)

MICRO- MACROOXIGENACIÓN

VINPILOT® OXY

Optimice el color y el sabor de su vino con VinPilot® Oxy gracias a una gestión precisa del oxígeno mediante marko y microoxigenación. También puede automatizar la dosificación push con VinPilot® Oxy. Esta tecnología le permite acelerar el proceso de fermentación y garantizar la fermentación final mediante una dosificación de oxígeno específica durante la fermentación.

- ✓ **DOSIFICACIÓN MUY PRECISA (CANTIDAD, INTERVALO, DURACIÓN)**
- ✓ **UN DOSIFICADOR POR DEPÓSITO - DESCENTRALIZADO Y SENCILLO**
- ✓ **CONTROL Y GESTIÓN MEDIANTE SOFTWARE Y APLICACIÓN**
- ✓ **TAMBIÉN DISPONIBLE COMO UNIDAD MÓVIL DE DOSIFICACIÓN INDIVIDUAL**

VINPILOT® OXY

O2 DOSING STATION	(V_OXY)
STAINLESS STEEL FRIT 50MM	(VPD_03)
STAINLESS STEEL FRIT 135MM	(VPD_02)
INSERTION TUBE FOR FRIT	(VPD_L25)



TODA LA INFORMACION EN:
WWW.VINPILOT.COM/OXY



MEDICIÓN PROFESIONAL DEL NIVEL DE LOS DEPÓSITOS

VINPILOT® RADAR



El sensor de radar VinPilot® mide y controla el nivel de llenado de sus depósitos. La moderna tecnología de radar permite una detección precisa y rápida del nivel de llenado.

El valor de llenado se transmite al controlador VinPilot a través de 4-20 mA. El nivel del depósito se muestra tanto en el software como directamente en la pantalla del controlador VinPilot®.

- ✓ **MEDIDA HASTA 15M DE ALTURA DEL DEPÓSITO**
- ✓ **MEDIDA HASTA LA PARTE SUPERIOR DEL DEPÓSITO**
- ✓ **VISUALIZACIÓN EN EL SOFTWARE Y EN EL CONTROLADOR**
- ✓ **INSTALACIÓN Y LIMPIEZA SENCILLAS**

VINPILOT® RADAR

VINPILOT® RADAR

(VPP_RD)

VINPILOT® P-SYNC

El sensor de presión VinPilot® P-Sync le permite controlar la presión de sus depósitos y supervisar y controlar los procesos en función de los cambios de presión. El valor de la presión se transmite al controlador VinPilot a través de 4-20mA. La presión se puede mostrar en el software y directamente en la pantalla del controlador VinPilot®.

- ✓ **MEDICIÓN PRECISA DE LA PRESIÓN**
- ✓ **CONTROL PERFECTO DURANTE LA FERMENTACIÓN EN EL TANQUE PRESURIZADO**
- ✓ **EN EL SOFTWARE Y EN LA PANTALLA DEL CONTROLADOR**
- ✓ **MEBRANA DE ACERO INOXIDABLE HIGIÉNICO**

VINPILOT® P-SYNC

SENSOR DE PRESIÓN /MEMBRANA DE ACERO INOXIDABLE (P_SYE)



TODA LA INFORMACION EN:
WWW.VINPILOT.COM/PSYNC



REMONTAJE

VINPILOT® ROTOCAP



Con el innovador VinPilot® RotoCap, puede optimizar la extracción de colorantes y taninos de los hollejos de la uva mediante una suave inundación. La característica especial del sistema RotoCap es el ingenioso diseño del cabezal de pulverización giratorio. Garantiza una distribución completamente uniforme del zumo sobre la torta de mosto, incluso en depósitos de gran diámetro.

- ✓ INTERVALOS DE BOMBEO AUTOMATIZADOS
- ✓ PULVERIZACIÓN SUAVE
- ✓ SIN ACCIONAMIENTO ELÉCTRICO
- ✓ FÁCIL DE LIMPIAR PARA UNA HIGIENE ÓPTIMA

VINPILOT® ROTOCAP

VINPILOT® ROTOCAP-150MM (ROCA-150)

VINPILOT® ROTOCAP-200MM (ROCA-200)

ROCA -150 PARA DIÁMETROS DE DEPÓSITO DE 1,5-2,5 M
ROCA-200 PARA DIÁMETROS DE DEPÓSITO DE 2,5-4 M
(DEPENDIENDO DE LA CAPACIDAD DE LA BOMBA)

VENTILACIÓN EFICAZ

VINPILOT® VENTURI

Ahorre tiempo y esfuerzo al airear su vino tinto durante la fermentación. En lugar de dejar que el vino salpique en una cuba para su aireación, el tubo Venturi VinPilot® simplemente se inserta en la línea de remontado. Garantiza una aireación eficaz y automatizada de su vino tinto durante el remontado. El tubo Venturi, apto para uso alimentario, puede extraerse fácilmente para facilitar su limpieza.

- ✓ **CIRCUITO CERRADO DURANTE EL BOMBEO**
- ✓ **SIN PÉRDIDA DE VINO E HIGIENE ÓPTIMA**
- ✓ **MAYOR ESTABILIDAD DEL COLOR Y FERMENTACIÓN FINAL FIABLE**

VINPILOT® VENTURI

VENTURI TUBE 2" (VENT_20)

VENTURI TUBE 2,5" (VENT_25)

CON CIERRE TRI-CLAMP, INCL. TAPA ANTIRRETORNO Y ADAPTADOR DE 1/2" EN EL LADO DE ENTRADA DE AIRE



TODA LA INFORMACION EN:
WWW.VINPILOT.COM/VENTURI



MASH MANAGEMENT POR INYECCIÓN DE AIRE

VINPILOT® PULSE-AIR



TODA LA INFORMACION EN:
WWW.VINPILOT.COM/PULSEAIR



Con el sistema VinPilot®Pulse-Air, ahorrará en costes de inversión y funcionamiento al tiempo que consigue un rendimiento óptimo del color. Unos inyectores especiales generan grandes burbujas de aire giratorias que rompen la torta de mosto de vino tinto y mezclan el mosto. Especialmente en depósitos grandes, el sistema VinPilot®Pulse-Air le permite automatizar el proceso del vino tinto de forma rentable y conseguir al mismo tiempo una alta calidad del vino.

- ✓ **MEZCLA SUAVE**
- ✓ **EXTRACCIÓN DE COLOR MEJORADA**
- ✓ **PROCESO DE FERMENTACIÓN MEJORADO**
- ✓ **FÁCIL DE AUTOMATIZAR**

VINPILOT® PULSE-AIR

VINPILOT® PULSE-AIR JUEGO DE MONTAJE

PUAIR_1

COMPUESTO DE: VÁLVULA DE CORTE MANUAL (TRI-CLAMP), VÁLVULA NEUMÁTICA DE CORTE DE AIRE (TRI-CLAMP), VÁLVULA ANTIRRETORNO (TRI-CLAMP), BOQUILLA DE ENTRADA DE AIRE PARA SOLDAR.

OPTIMUM AIR HUMIDIFICATION IN THE BARREL CELLAR

VINPILOT® DRYFOG

Minimice la pérdida de vino durante el almacenamiento en barrica. El sistema patentado de niebla seca de VinPilot® Dryfog crea un entorno con alta humedad sin humedades, y la inversión en el sistema VinPilot® DryFog se amortiza muy rápidamente gracias a la menor pérdida de vino. Además, ahorrará una cantidad de tiempo considerable, ya que tendrá que rellenar las barricas con menos frecuencia.

- ✓ **PÉRDIDA POR EVAPORACIÓN MINIMIZADA**
- ✓ **MENOS TRABAJO PARA RELLENAR LOS BARRILES**
- ✓ **NIEBLA SIN GOTEOS: SIN BARRILES HÚMEDOS**

VINPILOT® DRYFOG

ARMARIO CON BOQUILLA PULVERIZADORA 1X6L/H	VPH_1
ARMARIO CON BOQUILLA PULVERIZADORA 2X6L/H	VPH_2
ARMARIO CON BOQUILLA PULVERIZADORA 3X6L/H	VPH_3
REGULADOR DE HUMEDAD DEL AIRE	

SYSTEM CONFIGURATION: ONE 6 L/H NOZZLE PER 80M2; ONE CONTROL UNIT PER ROOM; COMPRESSED AIR CONNECTION 1/4", WATER SUPPLY 1/4"



TODA LA INFORMACION EN:
WWW.VINPILOT.COM/DRYFOG



ACTUALICE AHORA SU BODEGA CON LA ÚLTIMA TECNOLOGÍA



MÁS DE 25 AÑOS DE EXPERIENCIA

Llevamos más de 25 años ayudando a los productores de vino a elaborar vinos aún mejores gracias a nuestra innovadora tecnología. Hoy en día, estamos orgullosos de ser el proveedor líder mundial de tecnología de automatización para bodegas, y de contar con la confianza de más de 3.000 productores de vino de todo el mundo. Usted también puede beneficiarse de nuestros muchos años de experiencia para su éxito.



CALIDAD DESDE AUSTRIA

En todos nuestros productos utilizamos exclusivamente materiales de alta calidad y aplicamos estrictas normas de calidad para garantizar la máxima seguridad de funcionamiento y facilidad de uso. Esto nos permite ofrecerle una garantía ampliada de 5 años para nuestro sistema VinPilot® Pro.



DE ENÓLOGOS PARA ENÓLOGOS

Conocemos muy bien los numerosos retos que plantea la producción de vino, por eso hacemos evolucionar constantemente nuestro sistema para ofrecerle un mayor control sobre la producción de sus vinos y permitirle aumentar aún más la calidad de los mismos.

LA SOLUCIÓN ADECUADA PARA CADA BODEGA.



MÁS DE 3.000 VITICULTORES DE TODO EL MUNDO YA CONFÍAN EN VINPILOT®



VINPILOT®

CONTACT

WFT GmbH
Maitisgasse 6
3400 Klosterneuburg
Austria

www.vinpilot.com
service@vinpilot.com

Tel: +43 2243 83468

NOTES

Salvo erratas.
© Enero 2024



OBTENGA AHORA SU
PRESUPUESTO PERSONALIZADO



